

スピーカーの組み立て

スピーカー及びバッフルプレートは左右共通の部品を使用しますが、組み付ける向きが異なります。バッフルプレートの突起部分がある方にスピーカーのダブル端子側が来るように10mmビスで仮固定します。車種により車体に装着した場合スピーカーコーン紙に車体の一部やフロアマットが干渉する可能性があります。該当する車種 (1series E87 / 3series E90 / E91等) は付属の三日月プレートを使用し干渉回避を行ってください。

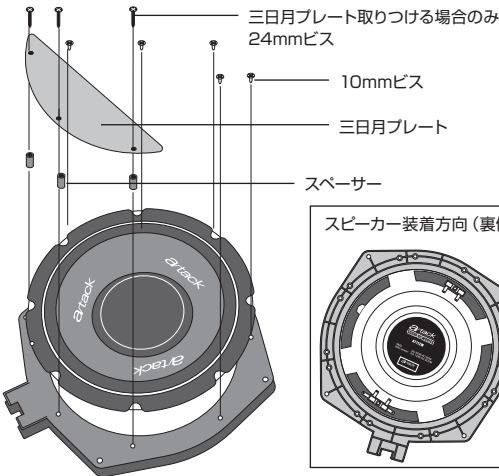
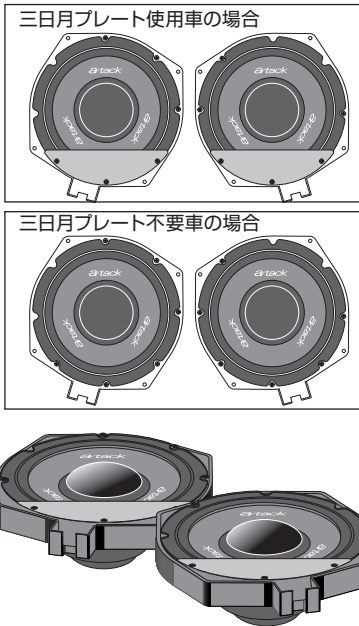

三日月プレートはフロアカーペットとスピーカーコーン紙が干渉しない隔壁としてE87/ E90 / E91へ装着する場合のみ使用します。

注意
スピーカーコーン紙がフロアマットに干渉する車種の場合は必ず三日月プレートで干渉しないようにしてください。干渉した場合正しく機能せずスピーカーが破損します。三日月プレートを使用せず干渉し破損した場合の保証は致しかねますので必ずご確認ください。

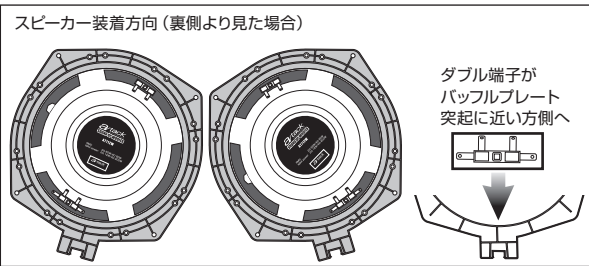

結線について

「ノーマルオーディオシステム」「HiFiオーディオシステム」で結線が異なりますのでご確認ください。

ノーマルオーディオシステムとHiFiオーディオシステムで結線方法が異なります。シート下のスピーカーがフロントスピーカー連動か否かフェダーコントロールを使用して確認作業を行ってください。a/tackサウンドアップウーファーは純正装着方法とは異なり上向きに装着します。このためスピーカー端子部分が (+) (-) 逆になるため必ず確認の上装着してください。

フロントスピーカー連動の場合

ローパスフィルター内蔵のケーブルを使用しているためスピーカーダブル端子の横方向側に接続します。(付属のブリッジハーネスは使用しません。)

注意
付属のブリッジハーネスは使用しません。使用した場合スピーカーの抵抗値が極端に下がりステレオが破損する場合がありますので絶対に使用しないでください。破損は保証対象外です。

注意
装着方向が純正スピーカーと反転しているためスピーカー端子部分が (+) (-) 逆になっていますので注意してください。

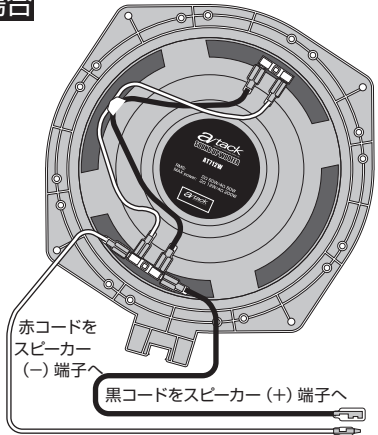

ノンフェダー出力の場合

スピーカー信号はウーファー用信号となっている為、ローパスフィルター内蔵のケーブルは使用しません。それ以外のケーブルを使用して結線、及び入力ハーネス結線を図のようにしてください。

注意
純正スピーカーの抵抗値が低いためブリッジハーネスを使用して抵抗値をあわせていますので必ず図のように結線してください。

注意
装着方向が純正スピーカーと反転しているためスピーカー端子部分が (+) (-) 逆になっていますので注意してください。

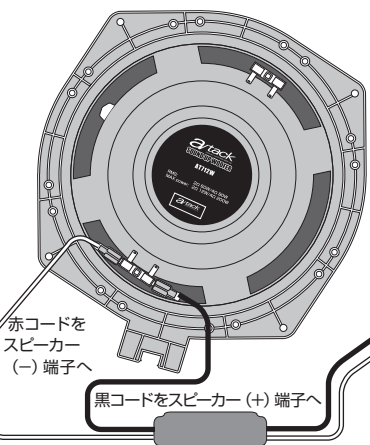

※ ドアスピーカーを当社サウンドアップスピーカーに交換していない場合、ローパスフィルター無しのケーブルを使用します。(ブリッジハーネスは使用しません)

車体への取り付け

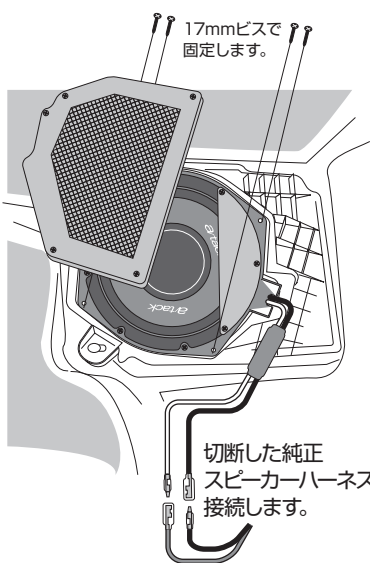

1. 車輛整備要領書に従い下記の作業を行ってください。
 - a. フロントシートを外します。
 - b. スピーカーグリルを外します。
 - c. 純正スピーカーを外します。
2. a/tackサウンドアップウーファー装着のために純正スピーカーハーネスを切断し (+) 側へ「メスギボシ」、(-) 側へ「オスギボシ」を装着します

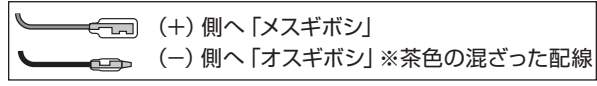

3. バッフルを付けたスピーカーを17mmビスを使用し固定します。この際仮止めだったバッフルとスピーカーも確実に固定します。
4. スピーカー配線を接続し、外した部品を車輛整備要領書に従い元通りに戻します。
5. ステレオの音を鳴らし不具合がないか確認を行ってください。問題なければ完了です。

注意
純正スピーカーに装着されているハーネスはメーカー仕様変更などがあつた場合色などが異なる場合が考えられますので確認することを推奨します。

干渉しない隔壁としてE87/ E90 / E91へ装着する場合干渉回避のためニッパーなどで着色部分を切り取ります。

